

# Fiche Technique

Baignoire balnéo Lisette de chez RIHO : 2 places



## Fiche descriptive :

Les baignoires balnéo Thermae de RIHO sont conçues selon votre corps et se distinguent non seulement par des possibilités de massage exceptionnel mais également par les lignes bien dessinées et des bassins ainsi que leur formes ergonomiques. Comme le mot bassin l'indique, la collection Thermae vous propose des baignoires balneo de luxe, profondes, dans lesquelles vous pourrez vous détendre de façon optimale.

Toutes les baignoires balnéo thermae sont munies des derniers développements techniques, chaque modèle est équipé de trois moteurs, deux pompes d'eau commandables individuellement et d'une pompe d'air munie d'un dispositif de réchauffage de l'air. L'eau est également réchauffée pour éviter une baisse de la température de l'eau pendant la durée du bain.

Le grand avantage des systèmes de massage et de l'électronique équipant les baignoires balneo Thermae est de permettre à chaque utilisateur de mémoriser la puissance des jets d'eau convenant à ses souhaits. Chaque balneo Thermae est équipée de puissants jets Hydro maxi, d'Aéro et minijets. Le système intégré de nettoyage des buses unique est composé d'une réserve de liquide antibactérien propulsé dans le circuit par une commande automatique qui s'active après le bain.

## Chromothérapie :

Votre future baignoire balneo Thermae est équipée d'un système [Chromothérapie](#) qui combine les trois couleurs de base :

- Le bleu augmente la concentration et la créativité.
- Le vert a des effets rafraichissants et renaissants pour l'esprit.
- Le rouge concentre et renforce l'énergie interne.
- Le cycle de la chromothérapie permet également de fixer une couleur aux choix.

Dimensions :	195 x 105 x 51,5 mm
Pompes :	2 pompes de massage (2 x 1,5 CV) + 1 pompe à air réchauffé(700 W)
Chauffage :	Réchauffeur d'eau 1,5 KW
Traitement :	Désinfection automatique
Coque :	Acrylique blanc renforcée
Jets :	3 maxi jets+3 maxi jets roto+12 aero jets panneau de commande digital chromothérapie intégrée 7 couleurs (spot) 2 repose-têtes 2 places allongées pieds réglables
Divers :	Chassis zingué haute qualité Evacuation norme Euro incluse Matériel certifié CE Matériel fabriqué 100 % en Europe A ENCASTRER Vendu sans habillage

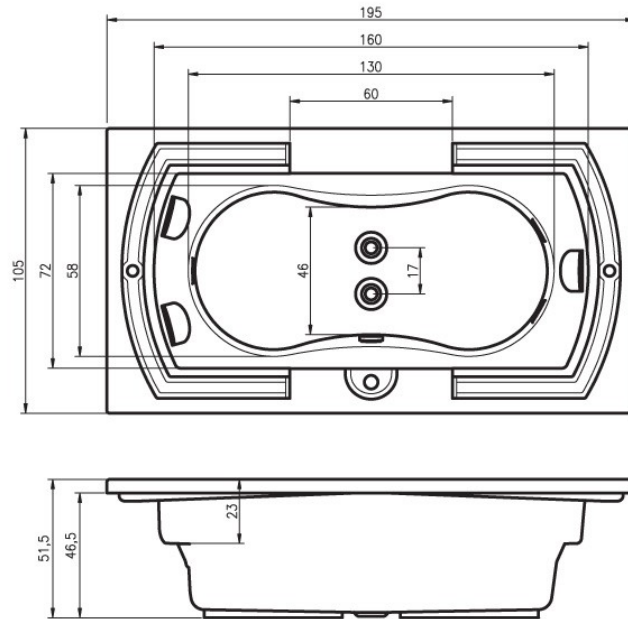

## Les garanties RIHO :

1. Matériaux : Les baignoires balnéos RIHO utilisent l'acrylique coulé comme matériau de base. Il s'agit d'un matériau plastique non poreux de haute qualité, entièrement coloré et disponible en version brillante ou mate.

En outre, toutes les baignoires balnéos RIHO sont renforcées en dessous à l'aide d'une couche de polyester en fibre de verre.

2. Antidérapant : La surface de l'acrylique est naturellement rugueuse, permettant de prendre pied immédiatement lorsque vous entrez dans la baignoire balnéo.

3. Absorption de la chaleur : L'acrylique s'adapte presque immédiatement à la température de l'eau. Vous pouvez ainsi vous glisser dans l'eau et commencer à vous détendre sans devoir subir le choc de contact avec une surface froide

4. Isolation : Le pouvoir isolant du matériau utilisé permet de conserver plus longtemps la chaleur de l'eau du bain. Il est ainsi inutile d'ajouter continuellement de l'eau chaude dans la baignoire balneo.

5. Isolation sonore : Grâce aux propriétés insonorisantes de l'acrylique, remplir la baignoire balneo ou utiliser le bac de douche occasionne moins de bruit.

6. Entretien : L'acrylique présente une surface non poreuse. Toute formation de bactéries est ainsi exclue. En outre, les résidus calcaires, graisseux et savonneux ne peuvent pas se fixer sur les parois de la baignoire balnéo. L'entretien peut ainsi être réduit à un minimum. Il suffit de rincer avec le pommeau de douche et d'essuyer simplement avec un chiffon ou une éponge humide.

7. Nettoyage : Pour les baignoires à remous RIHO, vous pouvez utiliser toutes les 2 à 3 semaines les tablettes nettoyantes RIHO, permettant de désinfecter l'installation efficacement et en toute simplicité. Si votre baignoire à remous est équipée du système de nettoyage RIHO, vous pouvez simplement nettoyer votre bain à remous avec le RIHO clean

8. Matériau : L'acrylique est un matériau résistant aux chocs. Sa surface n'est pas ou peu sujette aux griffes. Si des éraflures se présentaient malgré tout, du papier de verre étanche très fin permettra de les éliminer. Elles peuvent ensuite être simplement lissées avec du produit à polir. Cette dernière opération est inutile pour les couleurs mates.

9. Les installations de baignoire à remous et leurs caractéristiques:

- Toutes les pompes RIHO sont pourvues d'une protection en céramique contre le manque d'eau.<br />
- Les bassins RIHO sont conformes aux exigences établies par les organismes nationaux et internationaux de certification.<br />
- Grâce à la structure particulière du système de canalisation des installations RIHO Hydropool, il ne reste plus d'eau résiduelle, ou seulement une quantité négligeable, une fois le baignoire vidée.

10. Design et confort : Le design de tous les modèles RIHO se caractérise par une conception astucieuse, dans laquelle votre confort de bain occupe la première place. En outre, toutes les baignoires balneos RIHO sont particulièrement profondes. Grâce à leur design spécial, elles consomment toutefois des quantités d'eau à peine supérieures aux modèles standard.

## Mode de livraison :

La livraison s'effectuera **obligatoirement** à l'adresse de livraison indiquée sur le bon de commande aux risques et périls de l'acheteur après règlement complet du matériel. Ligne SPA se décharge de toutes responsabilités en cas de retard de livraison suite à une mauvaise saisie de l'adresse de livraison à la commande. Tous retards de livraison causés par les sociétés de transports routiers ou maritimes ne pourront engager la responsabilité de Ligne SPA ou entraîner une annulation de commande.

En outre l'acquéreur doit prévoir impérativement un accès facile pour un camion équipé d'un hayon pour la dépose au sol du matériel de balnéothérapie.

Le client doit également impérativement prévoir une zone dégagée pour déposer la baignoire balnéo et doit se charger du portage de la baignoire jusqu'au lieu d'installation 3 ou 4 personnes sont nécessaires.

Notre prestation de livraison se limite à la dépose du matériel dans la zone précisée ci-dessus.

Le client se chargera de l'évacuation des déchets d'emballage.

Si l'installation prévue du matériel par le client est située dans une zone autre que celle précisée ci-dessus, il devra prévoir à sa charge le matériel de manutention nécessaire à l'opération.

Toute réception doit être effectuée en présence du livreur et doit être systématiquement vérifiée dans son contenu avant de signer le bon de livraison. Vous devez indiquer sur le bon de livraison et sous forme de réserves manuscrites accompagnées de votre signature, toute anomalie concernant la livraison. Vous devez également confirmer les réserves au transporteur au plus tard dans les deux jours ouvrables suivant la réception du colis et transmettre une copie du courrier à Ligne SPA. Si les produits nécessitent d'être renvoyés, ils doivent l'être dans les deux jours qui

suivent la livraison. Toute réclamation formulée hors de ce délai ne pourra être acceptée. En outre, le retour du produit ne pourra être accepté que pour les produits dans leur état d'origine (emballage, accessoires, notice, etc). En cas de problème, en indiquer la raison sur le bordereau de livraison (obligatoire) et nous contacter au plus vite. En cas d'absence de bordereau de livraison, la refuser et nous contacter.

## CONDITIONS GENERALES DE VENTES

Applicables aux particuliers à compter du 01mars 2007.

### 1. GENERALITES

Ligne SPA est une SARL au capital de 10 000 € inscrite au registre du commerce de Nantes sous le n° 495 070 328  
SIRET : 495 070 328 00010  
Le siège social de la société est situé au 95 rue Ferdinand de Lesseps 44150 ANCENIS  
Tel : 02.40.09.55.29 email : contact@ligne-spa.fr

Tous nos produits sont vendus exclusivement par l'intermédiaire du site [www.promo-balneo.fr](http://www.promo-balneo.fr). Toute commande d'un produit du catalogue du site [www.promo-balneo.fr](http://www.promo-balneo.fr) suppose la consultation préalable et l'acceptation des présentes conditions de ventes. Les présentes conditions générales de vente régissent les relations contractuelles entre Ligne SPA et son client, les deux parties les acceptant sans réserve. Ces conditions générales de vente prévaudront sur toutes autres conditions figurant dans tout autre document, sauf dérogation préalable, expresse et écrite de Ligne SPA.

### 2. GARANTIES

La garantie de tous nos articles est une garantie fabricant ou constructeur. Elle se limite au remplacement de la pièce ou de l'article défectueux. La réparation, l'échange ou le remplacement ne modifient pas la date initiale de garantie. La garantie ne couvre pas le remplacement des consommables comme les filtres ainsi que l'utilisation anormale ou non conforme des produits (consulter systématiquement la notice d'utilisation fournie), les pannes liées aux accessoires ou systèmes d'alimentation, les défauts et leurs conséquences dus à un réparateurs non agréé par le vendeur, les défauts et leurs conséquences consécutives à une utilisation non conforme à l'usage auquel le produit est destiné. La garantie est variable en fonction des articles. Elle est indiquée sur les documents lors de la transaction. La garantie n'est pas assurée lorsque les conditions de stockage, d'installation, d'utilisation et d'entretien normal ne sont pas respectées. Dans tous les cas, se référer aux notices d'utilisation. Les frais de port en retour restent à la charge exclusive de l'acquéreur. Aucun prêt de matériel ne s'effectue pour le remplacement d'un matériel défectueux.

### 3. RESPONSABILITE

Ligne SPA ne peut être tenue pour responsable des dommages de toute nature, tant matériels qu'immatériels ou corporels, qui pourraient résulter d'un mauvais fonctionnement ou de la mauvaise utilisation des produits commercialisés.

Il en est de même pour les éventuelles modifications des produits résultant des fabricants. La responsabilité de Ligne SPA sera, en tout état de cause, limitée au montant de la commande et ne saurait être mise en cause pour de simples erreurs ou omissions qui auraient pu subsister malgré toutes les précautions prises dans la présentation des produits.

Les produits proposés sont conformes à la législation française en vigueur et aux normes applicables sur le territoire français. Les photographies, textes, graphismes, informations et caractéristiques reproduits et illustrant les produits vendus ne sont pas contractuels. En conséquence, la responsabilité de Ligne SPA, ne saurait être engagée en cas d'erreur ou d'omission dans l'une des présentations ou en cas de modification des caractéristiques des produits par les fournisseurs. Ligne SPA ne saurait être tenue responsable de l'inexécution du contrat en cas de rupture de stock ou d'indisponibilité du produit, de force majeure, de perturbation ou de grève totale ou partielle notamment des services postaux ou des moyens de transport et ou communication, inondation ou incendie. L'impossibilité totale ou partielle d'utiliser les produits notamment pour cause d'incompatibilité de matériel ne peut donner lieu à aucun dédommagement ou remboursement ou mise en cause de la responsabilité de Ligne SPA.

### 4. CONFIRMATION DE COMMANDE

Suite à la réception de votre acompte, votre commande sera enregistrée, vous recevrez une confirmation de commande par email automatiquement ou à votre demande par courrier. Tous les éléments de votre commande seront énumérés ainsi que les options éventuelles. Vous devez nous contacter en cas d'anomalie après vérification de notre confirmation de commande.

### 5. CONDITIONS DE REGLEMENT

Le client dispose de plusieurs modes de paiement :

- Carte bancaire (à partir du 04/06/07) nationale ou internationale : VISA, EUROCARD/MASTER CARD, AMERICAN-EXPRESS. Règlement de 40% d'acompte à la commande à l'aide de notre terminal de paiement électronique sécurisé, le solde avant le départ du produit de nos entrepôts dès réception de notre facture adressée par email automatiquement ou par courrier à votre demande. Le solde est payable également à l'aide de notre terminal électronique de paiement sécurisé. L'acquéreur devra compléter les champs prévus, à savoir : le numéro de carte, le nom du porteur, la date d'expiration et les 3 chiffres du pictogramme au dos

- Virement bancaire : règlement de 40% d'acompte à la commande par virement aux coordonnées bancaires suivantes :  
**CREDIT MUTUEL ANCENIS - Code banque : 15749 - Guichet : 36003 - N° compte : 00011316903 - Clé : 10**
- Chèque bancaire : règlement de 40% d'acompte à la commande par chèque libellé à l'ordre de **SARL Ligne SPA** à expédier par courrier à "**SARL Ligne SPA - 95 rue Ferdinand de Lesseps 44 150 ANCENIS**", le solde sera à régler avant le départ du produit de nos entrepôts dès réception de notre facture adressée par email automatiquement ou par courrier à votre demande également à l'aide d'un chèque à libeller et à adresser comme précisé ci-dessus. L'acquéreur pourra également imprimer le bon de commande et nous le faire parvenir par courrier accompagné du chèque à notre siège social. Le règlement par chèque sera encaissé uniquement en euros dans une banque domiciliée en France métropolitaine, émis à l'ordre de "Ligne SPA".

Aucune commande ne sera validée avant l'encaissement du chèque ou la réception des paiements suivant les procédures énoncées ci-dessus. Au cas où l'autorisation de prélèvement par carte bancaire serait refusée, la commande sera immédiatement annulée.

## 6. LIVRAISON

La livraison s'effectuera **obligatoirement** à l'adresse de livraison indiquée sur le bon de commande aux risques et périls de l'acheteur après règlement complet du matériel. Ligne SPA se décharge de toutes responsabilités en cas de retard de livraison suite à une mauvaise saisie de l'adresse de livraison à la commande. Tous retards de livraison causés par les sociétés de transports routiers ou maritimes ne pourront engager la responsabilité de Ligne SPA ou entraîner une annulation de commande. En outre l'acquéreur doit prévoir impérativement un accès facile pour un camion semi- remorque 38 Tonnes ou un porteur de 19 ou 26 tonnes pour le déchargement de spa ou de matériel de balnéothérapie. La livraison est effectuée par un camion équipé d'un chariot élévateur tout terrain embarqué.

Le client doit également impérativement prévoir une zone dégagée de manière à déposer la baignoire au plus près de l'endroit prévu pour l'installation. Ligne spa se décharge de toutes responsabilités des dommages causés sur le terrain du client si celui-ci n'était pas dégagé de tous obstacles. Notre prestation de livraison se limite à la dépose du matériel dans la zone précisée ci-dessus. Si l'installation prévue du matériel par le client est située dans une zone autre que celle précisée ci-dessus, il devra prévoir à sa charge le matériel de manutention nécessaire à l'opération. Toute réception doit être effectuée en présence du livreur et doit être systématiquement vérifiée dans son contenu avant de signer le bon de livraison. Vous devez indiquer sur le bon de livraison et sous forme de réserves manuscrites accompagnées de votre signature, toute anomalie concernant la livraison. Vous devez également confirmer les réserves au transporteur au plus tard dans les deux jours ouvrables suivant la réception du colis et transmettre une copie du courrier à Ligne SPA. Si les produits nécessitent d'être renvoyés, ils doivent l'être dans les deux jours qui suivent la livraison. Toute réclamation formulée hors de ce délai ne pourra être acceptée. En outre, le retour du produit ne pourra être accepté que pour les produits dans leur état d'origine (emballage, accessoires, notice, etc...) En cas de problème, en indiquer la raison sur le bordereau de livraison (obligatoire) et nous contacter au plus vite. En cas d'absence de bordereau de livraison, la refuser et nous contacter.

## 7. DELAIS DE LIVRAISON

A titre indicatif et à partir de l'encaissement de l'acompte un délai de livraison standard de 10 à 12 semaines est à prévoir sauf matériel en stock éventuel ou indication contraire sur notre site [www.promo-balneo.fr](http://www.promo-balneo.fr). Une confirmation de délais vous sera adressée des réceptions du règlement d'acompte. En cas de retard de fabrication ou de livraison, Ligne SPA se décharge de toutes responsabilités.

## 8. LIVRAISON EN DEHORS DE LA COMMUNAUTE EUROPEENNE

**Taxes** et **législation**

Les droits de douanes en vigueur appliqués dans le pays où la livraison sera effectuée seront pris en charge par le client dans tous les cas.

## 9. INSTALLATION

Ligne SPA effectue uniquement la livraison et ne se charge pas de l'installation du matériel. Ligne SPA se détache de toutes responsabilités dans la mise en œuvre du matériel. Le client devra obligatoirement faire appel à un professionnel habilité à mettre en œuvre et à raccorder des équipements électriques ainsi que l'alimentation en eau sous pression au réseau. L'installateur devra effectuer l'installation dans les règles de l'art et suivant les normes en vigueur sur le lieu d'installation en prévoyant par exemple impérativement un coffret de raccordement muni des dispositifs de coupure d'alimentation en électricité suffisamment sensible pour préserver la sécurité des usagers en cas de défaillance d'un système de sécurité interne au matériel. L'installateur devra se reporter à la notice d'utilisation et d'installation du matériel afin que la garantie soit applicable.

## 10. VALIDATION DE LA COMMANDE

Après réception et encaissement de l'acompte du client, celui-ci accepte définitivement les conditions

générales de ventes sans possibilités de recours.

#### **11. DROITS DE RETRACTATION**

Conformément aux dispositions de l'article L.121-16 du Code de la Consommation, le client dispose à compter de la livraison d'un délai de 7 jours francs pour retourner le produit commandé aux fins d'échange ou de remboursement. Le retour est à la charge du client et en recommandé. Nous n'accepterons pas de retour en port dû, ou si le produit n'est pas accompagné de sa facture. Le produit retourné devra impérativement l'être dans son emballage d'origine, intact, accompagné de tous les accessoires éventuels, notices d'emploi et documentations. Les remboursements clients dû à une annulation ou un litige sont réalisés 30 jours après la date d'annulation. ART. L121-20-2 : Ne rentre pas dans le cadre des 7 jours de rétractation tous produits confectionnés sur mesure comme les spa dont la couleur ou l'équipement est personnalisé par le client. Vous disposez d'un délai de sept jours ouvrables pour annuler votre commande, cependant vous devrez nous informer par un courrier en recommandé avec accusé de réception. Nous ne pourrions donner suite à toutes demandes effectuées par téléphone, courrier simple ou par email.

#### **12. DROIT APPLICABLE ET LEGISLATION**

Les conditions de ventes présentées ci-dessus ainsi que leurs clauses sont soumis au droit français ou par extension aux règles communautaires de la CEE. Concernant un litige éventuel seul le tribunal de Nantes sera compétent.

#### **13. INFORMATIONS LEGALES**

Le renseignement des informations nominatives collectées aux fins de la vente à distance est obligatoire, ces informations étant indispensables pour le traitement et l'acheminement des commandes, l'établissement des factures et contrats de garantie est donc obligatoire. Le défaut de renseignement entraîne la non validation de la commande. Conformément à la loi " Informatique et Libertés ", le traitement des informations nominatives relatives aux clients à fait l'objet d'une déclaration auprès de la Commission Nationale de l'Informatique et des Libertés (CNIL). Le client dispose (article 34 de la loi du 6 janvier 1978) d'un droit d'accès, de modification, de rectification et de suppression des données qui le concernent, qu'il peut exercer auprès de Ligne SPA. De plus, Ligne SPA s'engage à ne pas communiquer, gratuitement ou avec contrepartie, les coordonnées de ses clients à un tiers.

#### **14. CAS DE FORCE MAJEUR**

La responsabilité de Ligne SPA ne pourra être engagée dans le cas de force majeure tels que grèves, incendies, catastrophes naturelles ou autres, cette liste n'étant pas exhaustive.

#### **15. PROPRIETE**

Ligne SPA conserve la propriété des produits commandés jusqu'au paiement effectif et intégral de leur prix par le client. Si pour quelque raison que ce soit le produit est livré à un client n'ayant pas effectué le paiement, Ligne SPA pourra reprendre ce produit. Nonobstant, le client devient responsable des produits dès leur livraison.